

КОТЛОВАЯ АВТОМАТИКА. КЛАПАНА ПРОДУВКИ

ADCA Trol

КЛАПАНЫ ПОСТОЯННОЙ ПРОДУВКИ ADCATROL VPC26

(Углеродистая / Нержавеющая сталь, 1/2"-11/2", DN15-40 мм)

ОПИСАНИЕ

При работе парового котла происходит постоянное испарение котловой воды, что вызывает нежелательное увеличение концентрации TDS (общего количества растворенных твердых веществ). Типичная проблема, возникающая в результате этого, - вспенивание воды, которое ведет к снижению производительности котла и уменьшению количества влажного пара. Кроме того, растворенные и взвешенные твердые частицы будут попадать в паропроводы, загрязнять клапаны, трубы, теплообменники и конденсатоотводчики, что приведет к коррозии, образованию накипи и эрозии. По этим причинам определенное количество котловой воды необходимо отводить непрерывно или периодически, чтобы обеспечить поддержание концентрации TDS в пределах рекомендуемых параметров.

ADCATROL VPC26 — это регулирующий клапан, специально разработанный для этой цели и имеющий многоступенчатую проточную часть для постепенного уменьшения энергии жидкости. Это делает его идеальным для продувки котла при высоких перепадах давления, когда возникает проблема мгновенного испарения. Клапан подходит как для постоянного, так и для двухпозиционного управления TDS через пневматический привод обратного действия серии PA или отказоустойчивый привод с пружинным возвратом серии AV.

ОСНОВНЫЕ СВОЙСТВА

- Минимальная вибрация благодаря непрерывному поддержанию позиции штока
- Уплотняющие поверхности седла и плунжера защищены от эрозии в положениях с малым ходом
- Компактная модульная конструкция
- Многоступенчатая конструкция проточной части для контроля скорости потока среды и перепадов давления
- Проточная часть из закаленной нержавеющей стали с плунжером и седлом со стеллитовым покрытием
- Седла с возможностью быстрой замены и проведения технического обслуживания на месте без специальных инструментов



ТЕХНИЧЕСКИЕ ХАРАКТЕРИСТИКИ	
Типоразмер, DN	1/2" – 11/2", 15-40 мм
Номинальное давление, PN	40
Рабочая среда	Горячая вода и среды, совместимые с материалами конструкции
Применение	Контроль содержания и удаления TDS в паровых котлах и ином оборудовании с высокими перепадами давления, низкими скоростями потока среды, а также там, где есть риски возникновения кавитации и образования пара вторичного вскипания
Материал исполнения	VPC26/2S – углеродистая сталь VPC26/2i – нержавеющая сталь
Присоединения	Фланцевое EN1092-01 PN40 Фланцевое ASME B16.5 Класс 300.



КОТЛОВАЯ АВТОМАТИКА. КЛАПАНА ПРОДУВКИ

Монтаж на трубопроводе	Вертикальная
Тип привода	РА10 линейный пневматический привод AVF234S линейный электрический привод
ОПЦИИ	Нижнее соединение для клапана отбора пробы Клапан отбора пробы NV400B Контроллеры Датчики TDS

ОГРАНИЧЕНИЯ ПО ПРИМЕНЕНИЮ					
VPC26/2S				VPC26/2i	
Фланцевое PN40*		Фланцевое Класс 300**		Фланцевое PN40*	
Допустимое давление, бар	Соответствующая температура, °C	Допустимое давление, бар	Соответствующая температура, °C	Допустимое давление, бар	Соответствующая температура, °C
40	-10/50	50	-10/50	40	-10/50
33,3	200	43,9	200	33,7	200
27,6	300	36,9	350	29,7	300
25,7	350	34,6	400	28,5	350
23,8	400	-	-	27,4	400

* В соответствии с EN 1092-1:2018, ** В соответствии с EN 1759-1:2004

УПЛОТНЕНИЕ ПО ШТОКУ PTFE /GR V-КОЛЬЦА (V1.2)

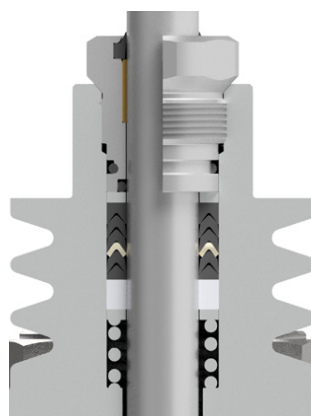

-10°C - + 250 °C

ПРОПУСКНАЯ СПОСОБНОСТЬ, м3/ч

	1/2"-DN15	3/4"-DN20	1" – DN25	DN1 1/2" – DN40
Kvs	1,2	1,2	1,2	1,8

Коэффициент пересчета Kvs = CV (US) x 0,865

ХОД ШТОКА, мм

	1/2"-DN15	3/4"-DN20	1" – DN25	DN1 1/2" – DN40
		6,0		8,0



КОТЛОВАЯ АВТОМАТИКА. КЛАПАНА ПРОДУВКИ

ВЕСОГАБАРИТНЫЕ ХАРАКТЕРИСТИКИ КЛАПАНА

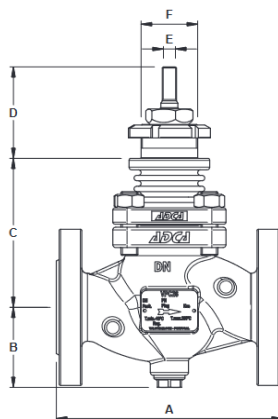

Размер	DN, мм				
	1/2"-DN15	3/4" – DN20	1" - DN25	1 1/2"-DN40	
A	EN	130	150	160	200
	ASME	190*	194*	197	235
B	61	61	61	70	
C	104	104	109	193	
D	70	70	70	70	
E	M10x1				
F	M40x1,5				
G**	3/8"				

* С приварными фланцами

** В стандарте с фланцами EN данные соединения внутренние резьбовые ISO228. В исполнениях ASME – внутренние резьбовые NPT.

	Масса, кг			
	1/2"-DN15	3/4" – DN20	1"-DN25	1 1/2"-DN40
EN	5,3	6,1	6,9	12,6
ASME	5,3	6,2	7,4	13,8

ВЕСОГАБАРИТНЫЕ ХАРАКТЕРИСТИКИ ПНЕВМАТИЧЕСКОГО ПРИВОДА PA, мм

Размеры	PA10	
A	170	
B	251	
Вес, кг	6,3	

Для более подробной информации о приводе см. IS3.05 – PA линейные пневматические приводы.

ВЕСОГАБАРИТНЫЕ ХАРАКТЕРИСТИКИ ЭЛЕКТРИЧЕСКОГО ПРИВОДА AV, мм

Размеры	AVF234S	
A	166	
B	289	
Вес, кг	4,1	



КОТЛОВАЯ АВТОМАТИКА. КЛАПАНА ПРОДУВКИ

ВЕСОГАБАРИТНЫЕ ХАРАКТЕРИСТИКИ КЛАПАНА ОТБОРА ПРОБ NV400B, мм	
Размеры	NV400B
A	90 (максимум)
B	125
C	3/8"
D	8
E	60
Вес, кг	0,63

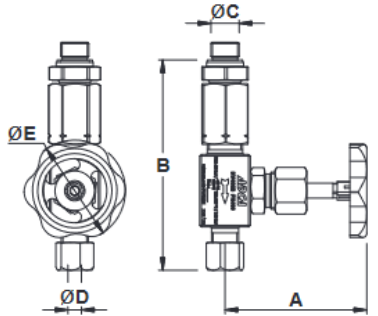

СПЕЦИФИКАЦИЯ МАТЕРИАЛОВ		
№	Наименование	Материал
1	Корпус клапан VPC26/2S	A216 WCB / 1.0619
	Корпус клапана VPC265/2i	A351 CF8M / 1.4408
2A	Уплотнение по седлу*	Нержавеющая сталь/Графит
2.1	Седло	AISI 316L / 1.4404, стеллитированное
2.2	Нижняя направляющая втулка	Усиленная нерж.сталь
2.3	Промежуточная направляющая втулка	Усиленная нерж.сталь
2.4	Верхняя направляющая втулка	Усиленная нерж.сталь
3	Плунжер	AISI 316L / 1.4404, стеллитированное
5	Крышка	A351 CF8 / 1.4308
8	Уплотнение	Нержавеющая сталь/Графит
9	Стопорная гайка привода	A351 CF8 / 1.4308
10	Гайки VPC26/2S	Сталь 8.8
	Гайки VPC265/2i	Нержавеющая сталь A20-70
11	Шпильки VPC26/2S	34CrNiMo6 / 1.6582
	Шпильки VPC265/2i	Нержавеющая сталь A20-70
12	Уплотнительная гайка	AISI 303 / 1.4305
20	Кольцо	Viton
21	Подшипник скольжения	Бронза / PTFE
22	O-ring уплотнение	EPDM
23	O-ring уплотнение	Viton
24	Шевронный пакет уплотнений	PTFE, графит с PTFE
25	Шайба	AISI 304 / 1.4301
26	Направляющая штока	Нерж. сталь с PTFE
27	Пружина	AISI 302 / 1.4300
80	Уплотнение	Медь
81	Заглушка	AISI 316 / 1.4401

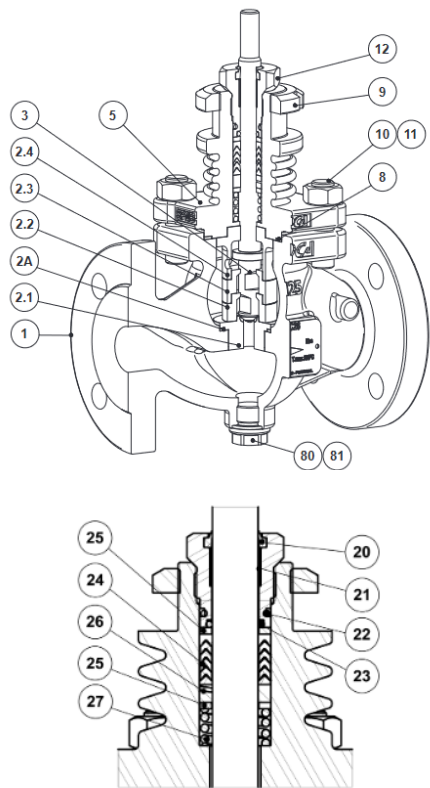

PTFE/GR V-RINGS (V1.2)

